

**SNODO PER  
RIVELATORE VOLUMETRICO**

**ARTICULATED JOINT FOR  
VOLUMETRIC DETECTOR**

**ROTULE POUR  
DETECTEUR VOLUMETRIQUE**

**GELENKSTÜCK FÜR  
VOLUMETRISCHEN BEWEGUNGSMELDER**

**Sch. 1033/139**

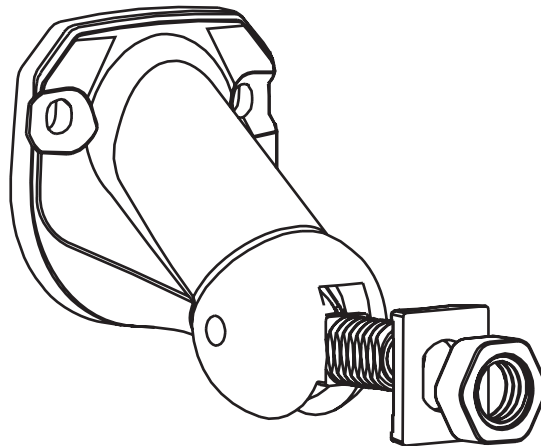

**INSTALLAZIONE  
INSTALLATION  
INSTALLATION  
INSTALLATION**

## INSTALLAZIONE CON SNODO SCH. 1033/139

Aprire l'apposita predisposizione a sfondamento ed assemblare lo snodo come indicato in figura. Inserire il cavo (diametro **max 6 mm**) attraverso il foro dello snodo e fissare a muro o a soffitto con due tasselli. Una volta individuata la posizione più favorevole alle esigenze dell'area di copertura, è necessario serrare completamente il dado con una chiave da 15, con coppia di serraggio compresa tra 1 e 1,5 Nm, ed infine chiudere il coperchio del sensore.

## INSTALLATION WITH ARTICULATED JOINT (FORM 1033/139)

Open the special knock-down provision and assemble the articulated joint as illustrated in the figure. Put in the cable (diameter: **max. 6 mm**) through the articulated joint hole, then fasten it to the wall or ceiling by making use of two dowels. After the most advantageous position to the covering area requirements has been identified, the nut should be tightened down to 1 to 1.5 Nm by means of a wrench (size: 15), then the detector cover should be closed.

## INSTALLATION AVEC ROTULE SCH. 1033/139

Faire pression sur le point de rupture prévu et assembler la rotule comme illustré sur la figure. Faire passer le fil (diamètre **maxi 6 mm**) à travers l'orifice de la rotule et le fixer au mur ou au plafond avec deux chevilles. Après avoir localisé la position la plus favorable aux exigences du champ de couverture, il s'avère nécessaire de serrer à fond l'écrou à l'aide d'une clé de 15, avec un couple de serrage compris entre 1 et 1,5 Nm; pour finir, refermer la calotte du détecteur.

## INSTALLATION MIT GELENK SCH. 1033/139

Den vorbereiteten Durchbruch öffnen und das Gelenk, wie abgebildet, zusammenbauen. Das Kabel (Durchmesser **max. 6 mm**) durch die Gelenköffnung ziehen und mit zwei Dübeln an der Wand oder Decke befestigen. Nachdem der geeignete Platz zur Absicherung des Bereichs ermittelt wurde, ist die Mutter mit einem 15-Schlüssel fest anzuziehen, mit Anzugsmoment zwischen 1 und 1,5 Nm; zuletzt dann den Deckel des Sensors schliessen.

### MONTAGGIO A PARETE WALL FASTENING MONTAGE AU MUR WANDMONTAGE

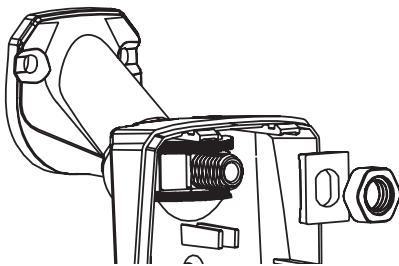

Brandeggio Orizzontale:  $\pm 42^\circ$   
Brandeggio Verticale:  $-86^\circ \div +15^\circ$   
Horizontal traverse:  $\pm 42^\circ$   
Vertical traverse:  $-86^\circ \div +15^\circ$   
Pivotement Horizontal:  $\pm 42^\circ$   
Pivotement Vertical:  $-86^\circ \div +15^\circ$   
Horizontale Schwenkung:  $\pm 42^\circ$   
Vertikale Schwenkung:  $-86^\circ \div +15^\circ$

### MONTAGGIO A SOFFITTO CEILING FASTENING MONTAGE AU PLAFOND DECKENMONTAGE

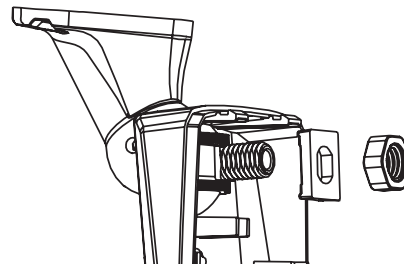

Brandeggio orizzontale:  $\pm 42^\circ$   
Brandeggio verticale:  $-11^\circ \div +92^\circ$   
Horizontal traverse:  $\pm 42^\circ$   
Vertical traverse:  $-11^\circ \div +92^\circ$   
Pivotement horizontal:  $\pm 42^\circ$   
Pivotement vertical:  $-11^\circ \div +92^\circ$   
Horizontale Schwenkung:  $\pm 42^\circ$   
Vertikale Schwenkung:  $-11^\circ \div +92^\circ$

DS1033-0105

**urmet**  
DOMUS

LBT8025

#### FILIALI

20151 MILANO – Via Gallarate 218  
Tel. 02.380.111.75 – Fax 02.380.111.80  
00043 CIAMPINO (ROMA) Via L. Einaudi 17/19A  
Tel. 06.791.07.30 – Fax 06.791.48.97  
80013 CASALNUOVO (NAPOLI)  
Via Nazionale delle Puglie 3  
Tel. 081.193.661.20 – Fax 081.193.661.04  
30030 VIGONOVO (VENEZIA) – Via del Lavoro 71  
Tel. 049.738.63.00 r.a. – Fax 049.738.63.11  
66020 S. GIOVANNI TEATINO - V. Nenni 17  
loc. Sambuceto Tel. 085.44.64.851  
Tel. 085.44.64.033 - Fax 085.44.61.862

<http://www.urmetdomus.it>  
e-mail: [info@urmetdomus.it](mailto:info@urmetdomus.it)

#### STABILIMENTO

URMET DOMUS S.p.A.  
10154 TORINO (ITALY)  
VIA BOLOGNA 188/C  
Telef. 011.24.00.000 (RIC.AUT.)  
Fax 011.24.00.300-323  
Call Center 011.23.39.801

IS1190-BA