

**MODULO APRIPORTA CON TASTIERA 2 RELÉ**  
***DOOR RELEASE DIGITAL KEYPAD 2 OUTPUT***  
**MODULE OUVRE-PORTE AVEC CLAVIER À 2 RELAIS**  
***MÓDULO DE APERTURA DE LA PUERTA CON TECLADO 2 RELÉS***  
**TÜRÖFFNERMODUL MIT TASTATUR 2 RELAIS**

**Sch./Ref. 1105/3**

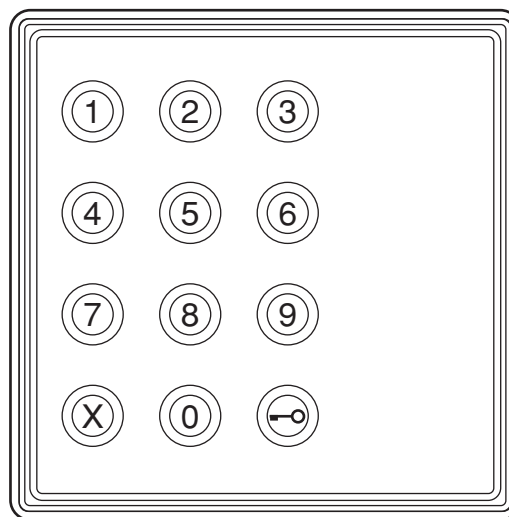

## DESCRIZIONE

Il dispositivo apriporta con tastiera a codice avrà le seguenti caratteristiche:

- Possibilità di gestione di due ingressi con 2 contatti apriporta a relè, azionabili indipendentemente da ciascuno dei codici programmati.
- Gestione di fasce orarie.
- 22 codici utente programmabili.
- 12 tasti retroilluminati a led (numeri da 0 a 9 colore verde, "X" e "🔒" colore ambra).
- Durata dell'attivazione apriporta programmabile per ciascuno dei due relè.
- Possibilità di programmare i due relè per attivazione monostabile o bistabile.
- Possibilità di collegamento a pulsanti NO (pulsante androne).

Vista anteriore e posteriore del modulo apriporta:

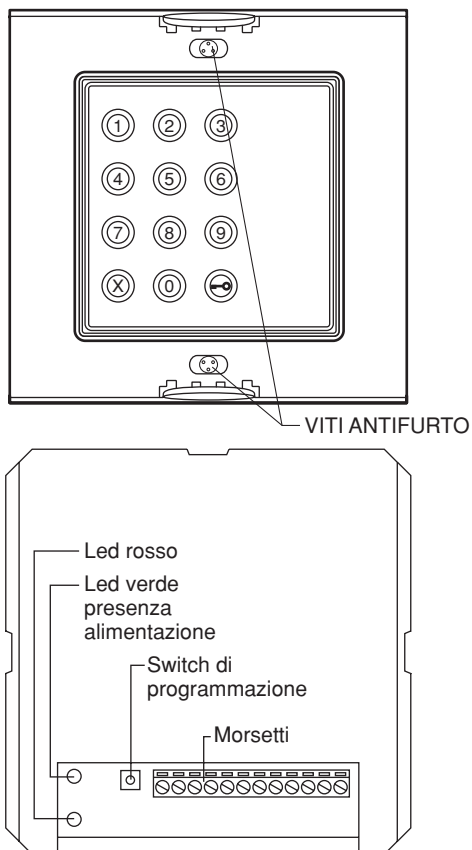

## CARATTERISTICHE ELETTRICHE

Tensione di alimentazione: **12Vac o 12Vdc +/- 10%**  
 Assorbimento massimo: **250mAac o 150mAdc**  
 Assorbimento massimo a riposo: **100mAac o 50mAdc**  
 Massimo carico commutabile dai relè: **250Vac 5A**

## MORSETTI

+~	Positivo alimentazione (12Vac o 12Vdc)
--	Negativo alimentazione (12Vac o 12Vdc)
H	Fasce orarie
A2	Apriporta androne relè 2
A1	Apriporta androne relè 1
S1	Contatto comune relè 1
S3	Contatto normalmente aperto relè 1
S2	Contatto normalmente chiuso relè 1
S4	Contatto comune relè 2
S6	Contatto normalmente aperto relè 2
S5	Contatto normalmente chiuso relè 2
GND	Massa

## PROGRAMMAZIONE

### IMPOSTAZIONE DELLA PASSWORD MASTER

La password master viene richiesta ogni volta che si desidera entrare in modalità di programmazione per la configurazione del dispositivo.

Alimentare il dispositivo.  
 Premere 3 volte in un arco di tempo di 6 secondi lo switch di programmazione posto accanto alla morsetti.

Il dispositivo emette 3 bip di conferma e il led rosso si illumina.

Digitare codice password da 3 a 8 cifre.  
 Confermare con tasto "🔒".

Il dispositivo emette 3 bip di conferma, il led rosso si spegne e il dispositivo entra in funzionamento normale.

### INGRESSO IN MODALITÀ DI PROGRAMMAZIONE

Dalla modalità di programmazione è possibile configurare il funzionamento del dispositivo e memorizzare o variare i codici di accesso.

Premere "🔒 X 🔒".

Digitare la password e premere "🔒".

Il dispositivo emette 3 bip di conferma e il led rosso si accende: il dispositivo è in stato di programmazione.

L'uscita dalla modalità di programmazione potrà essere effettuata premendo il tasto **X** per almeno 3 secondi oppure lasciando inattivo per più di 30 secondi il dispositivo.

## PROGRAMMAZIONE OPZIONI RELÉ

Entrare in modalità programmazione.

Inserire il codice di configurazione **nn a b ss** dove:

**nn** definisce il relè che si vuole configurare e può avere i seguenti valori:

- 31 = relè 1
- 32 = relè 2

**a** definisce se necessario confermare il codice con il tasto "🔒" e può avere i seguenti valori:

- 1 = attivazione relè con la sola digitazione del codice
- 2 = attivazione relè con digitazione del codice e conferma con tasto "🔒".

**b** definisce la modalità di attivazione del relè e può avere i seguenti valori:

- 1 = attivazione monostabile
- 2 = attivazione bistabile

**ss** definisce il tempo di attivazione espresso in secondi e può avere i seguenti valori:

- 00 = 200ms (impostare questo valore se prevista attivazione bistabile)
- 01 = 1 secondo
- ..
- 99 = 99 secondi

Premere il tasto "🔒" per confermare.  
 Il dispositivo emette 3 bip di conferma e il led rosso lampeggia per 3 volte.

In caso di errore nell'inserimento del codice, il dispositivo emette un bip lungo e resta in attesa del codice corretto.

## MEMORIZZAZIONE CODICI DI ATTIVAZIONE

Entrare in modalità programmazione.

Inserire il codice di configurazione **nn xxxxxxxx** dove:

**nn** definisce la locazione di memoria del codice e può avere valori da 01 a 22.

**xxxxxxx** codice di attivazione (da 3 a 8 cifre).

Premere il tasto "🔒" per confermare.

Definire il numero del relè che si intende attivare con il codice indicato:

- 1 = relè 1
- 2 = relè 2

Premere il tasto "🔒" per confermare.

Il dispositivo emette 3 bip di conferma e il led rosso lampeggia per 3 volte.

In caso di errore nell'inserimento del codice, il dispositivo emette un bip lungo e resta in attesa del codice corretto.

## CANCELLAZIONE DI UN CODICE

Entrare in modalità programmazione.

Inserire il codice di configurazione **99 nn** dove:

**99** identifica il codice funzione di cancellazione  
**nn** definisce la locazione di memoria del codice e può avere valori da 01 a 22

Premere il tasto "🔒" per confermare.

Il dispositivo emette 3 bip di conferma e il led rosso lampeggia per 3 volte.

In caso di errore nell'inserimento del codice, il dispositivo emette un bip lungo e resta in attesa del codice corretto.

## IMPOSTAZIONE PASSWORD PER VARIAZIONE CODICI

La password per variazione codici serve a modificare i codici di attivazione senza entrare in modalità di programmazione.

Entrare in modalità programmazione.

Inserire il codice di configurazione **36 xxxxxxxx**:

**36** identifica il codice funzione di cambio password per variazione codici

**xxxxxxx** definisce la nuova password che sostituirà quella con cui si è entrati in programmazione (da 3 a 8 cifre).

Premere il tasto "🔒" per confermare.

Il dispositivo emette 3 bip di conferma e il led rosso lampeggia per 3 volte.

In caso di errore nell'inserimento del codice, il dispositivo emette un bip lungo e resta in attesa del codice corretto.

## CAMBIO DI UN CODICE MEMORIZZATO

Premere "🔒, X, 🔒".

Digitare la password per variazione codici.

Premere il tasto "🔒" per confermare.

Il dispositivo emette 3 bip di conferma e il led rosso si accende.

Inserire il codice di configurazione **90 oooo** dove:

**90** identifica il codice funzione di cambio codice  
**oooo** è il vecchio codice di attivazione

Premere il tasto  per confermare.

Digitare il nuovo codice di attivazione composto da 3 a 8 cifre.  
Premere il tasto  per confermare.  
Il dispositivo emette 3 bip di conferma e il led rosso lampeggia per 3 volte.

In caso di errore nell'inserimento del codice, il dispositivo emette un bip lungo e resta in attesa del codice corretto.

## PROGRAMMAZIONE MORSETTO FASCE ORARIE

Abilitando la funzione "fasce orarie" è possibile definire attraverso un timer (non fornito) dei periodi durante la giornata in cui per attivare i relè è sufficiente premere il tasto .

Entrare in modalità programmazione.



Inserire il codice di configurazione **40 a** dove:

- 40** identifica il codice funzione di cancellazione
- a** definisce il numero del relè abilitato urante le fasce orarie.
  - 1 = relè 1
  - 2 = relè 2
  - 0 = funzione disabilitata

Premere il tasto  per confermare.

Il dispositivo emette 3 bip di conferma e il led rosso lampeggia per 3 volte.

In caso di errore nell'inserimento del codice, il dispositivo emette un bip lungo e resta in attesa del codice corretto.

 *Durante i periodi di fasce orarie con abilitazione dell'apertura con il solo tasto  non è possibile entrare in modalità di programmazione.*

## AZZERAMENTO CODICI DI ATTIVAZIONE + PASSWORD

Togliere alimentazione al dispositivo.



Premere e tenere premuto lo switch di programmazione posto accanto alla morsettiere. Alimentare il dispositivo mentre si tiene premuto lo switch.

Rilasciare lo switch dopo aver udito un bip lungo.

Al momento del rilascio dello switch il dispositivo emette 3 bip di conferma.

In questo modo saranno cancellati i codici, i tempi e le password precedentemente programmati.

## IMPOSTAZIONI DI DEFAULT

PRESTAZIONE	VALORE
<b>Relè 1</b>	
Funzionamento	Monostabile
Tempo di attivazione	200 ms
Conferma con tasto 	No
<b>Relè 2</b>	
Funzionamento	Monostabile
Tempo di attivazione	200 ms
Conferma con tasto 	No
<b>Morsetto fasce orarie</b>	Funzione disabilitata

## DESCRIPTION

The features of the code keypad door opener device are:

- Possibility of managing two entrances with two relay door lock contacts which may be operated independently using either of the programmed codes.
- Timeslot management.
- 22 programmable user codes.
- 12 back-lit LED buttons (numbers from 0 to 9 green, "X" and "" amber).
- Programmable door lock activation time for each of the two relays.
- Possibility of programming the two relays for monostable or toggle operation.
- Possibility of connecting to NO buttons (hall button).

Front and rear view of the door release module:

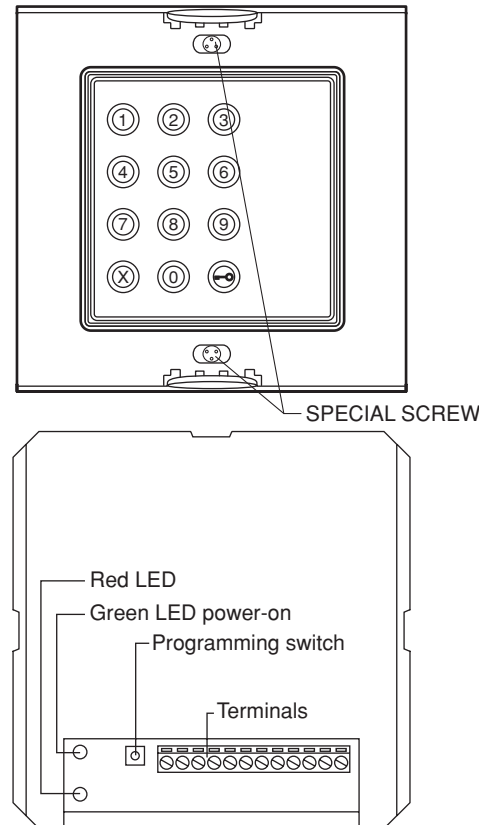

## ELECTRICAL SPECIFICATIONS

Power voltage:	<b>12Vac or 12Vdc+/- 10%</b>
Maximum draw:	<b>250mAac or 150MAcc</b>
Maximum stand-by consumption:	<b>100mAac or 50MAcc</b>
Maximum switchable relay load:	<b>250Vac 5A</b>

## TERMINALS

+~	Power positive (12Vac or 12Vdc)
--	Power negative (12Vac or 12Vdc)
H	Timeslots
A2	Hall door opener relay 2
A1	Hall door opener relay 1
S1	Common contact relay 1
S3	Normally open contact relay 1
S2	Normally closed contact relay 1
S4	Common contact relay 2
S6	Normally open contact relay 2
S5	Normally closed contact relay 2
GND	Ground

## PROGRAMMING

### MASTER PASSWORD PROGRAMMING PROCEDURE

The master password is required to access device configuration programming mode.

Power the device.

Press the programming switch next to the terminal board three times in 6 seconds.

The device will beep three times and the red LED will light up for confirmation.

Enter the password code (from 3 to 8 digits).

Press  to confirm.

The device will beep three times to confirm. The red LED will go out and the device will switch to normal operation.

### ACCESSING PROGRAMMING MODE

Programming mode may be used to configure operation of the device and to save or edit access codes.

Press  X .

Enter the password and press .

The device will beep three times and the red LED will light up for confirmation: the device is in programming mode.

Either hold **X** pressed for at least three second or leave the device inactive for more than 30 seconds to quit programming mode.

## RELAY OPTIONS PROGRAMMING PROCEDURE

Access programming mode.

Enter the configuration code **nn a b ss** where:

**nn** is the relay to be configured; possible values are:

- 31 = relay 1
- 32 = relay 2

**a** defines whether the code needs to be confirmed by pressing the button  or not; possible values are:

- 1 = relay activation entering the code only
- 2 = relay activation entering the code and pressing the button  to confirm.

**b** defines the relay activation mode; possible values are:

- 1 = monostable activation
- 2 = toggle activation

**ss** defines the activation time expressed in seconds; possible values are:

- 00 = 200ms (set this value for toggle operation)
- 01 = 1 second

..

- 99 = 99 seconds

Press  to confirm.

The device will beep three times and the red LED will blink three times.

If the entered code is wrong, the device will beep twice in rapid succession and wait for the correct code to be entered.

## ACTIVATION CODE STORAGE PROCEDURE

Access programming mode.

Enter configuration code **nn xxxxxxxx** where:

**nn** defines the code memory location; possible values from 01 to 22.

**xxxxxxx** activation code (from 3 to 8 digits).

Press  to confirm.

Define the number of relays to be activated with the code shown:

- 1 = relay 1
- 2 = relay 2

Press  to confirm.

The device will beep three times and the red LED will blink three times.

If the entered code is wrong, the device will beep twice in rapid succession and wait for the correct code to be entered.

## DELETING A CODE

Access programming mode.

Enter configuration code **99 nn** where:

**99** identifies the function code to be deleted

**nn** defines the code memory location; possible values from 01 to 22.

Press  to confirm.

The device will beep three times and the red LED will blink three times.

If the entered code is wrong, the device will beep twice in rapid succession and wait for the correct code to be entered.

## CODE CHANGE PASSWORD PROGRAMMING PROCEDURE

The code edit password may only be used to edit the activation codes without accessing programming mode.

Access programming mode

Enter configuration code **36 xxxxxxxx** where:

**36** identifies the password change function code  
**xxxxxxx** defines the new password which will replace the one used to access programming mode.

Press  to confirm.

The device will beep three times and the red LED will blink three times.

If the entered code is wrong, the device will beep twice in rapid succession and wait for the correct code to be entered.

## CHANGING A STORED CODE

Press , **X**, .

Enter the code changing password

Press  to confirm.

The device will beep three times and the red LED will light up for confirmation.

Enter configuration code **90 oooo** where:

**90** identifies the code change function code

**oooo** is the old activation code

Press  to confirm.

Enter the new activation code (from 3 to 8 digits).

Press  to confirm.

The device will beep three times and the red LED will blink three times.

If the entered code is wrong, the device will beep twice in rapid succession and wait for the correct code to be entered.

## TIMESLOT TERMINAL PROGRAMMING PROCEDURE

By enabling the timeslot function, a timer (not included) may be used to program the periods of the day when to activate the relays simply by pressing .

Access programming mode.

Enter configuration code **40 a** where:



**40** identifies the function code to be deleted  
**a** defines the number of relays enabled during the timeslots.

- 1 = relay 1
- 2 = relay 2
- 0 = function off

Press  to confirm.

The device will beep three times and the red LED will blink three times.

If the entered code is wrong, the device will beep twice in rapid succession and wait for the correct code to be entered.

 *It is not possible to access programming mode during the timeslots in which opening is enabled by pressing the button  only.*

## ACTIVATION CODE + PASSWORD RESET PROCEDURE

Disconnect power from the device.

Hold the programming switch next to the terminal board pressed.



Power the device while the switch is pressed.

Release the switch when you hear a long beep.

The device will beep three times for confirmation when the switch is released.

All the previously programmed codes, times and passwords will be deleted.

## DEFAULT SETTINGS

FUNCTION	VALUE
<b>Relay 1</b>	
Function	Monostable
Activation time	200 ms
Button confirmation 	No
<b>Relay 2</b>	
Function	Monostable
Activation time	200 ms
Button confirmation 	No
<b>Timeslot terminal</b>	OFF

## DESCRIPTION

Ce dispositif ouvre-porte avec clavier à code possède les caractéristiques suivantes:

- La possibilité de gérer deux entrées avec 2 contacts ouvre-porte par relais, actionnables indépendamment de chacun des codes programmés.
- La gestion des tranches horaires.
- 22 codes utilisateur programmables.
- 12 touches rétro-éclairées avec diode (numéros 0 à 9 de couleur verte, "X" et "🔔" de couleur ambre).
- La durée de l'activation ouvre-porte programmable pour chacun des deux relais.
- La possibilité de programmer les deux relais pour une activation monostable ou bistable.
- La possibilité de branchement aux touches NON (touche hall d'entrée).

Vue avant et arrière du module ouvre-porte:

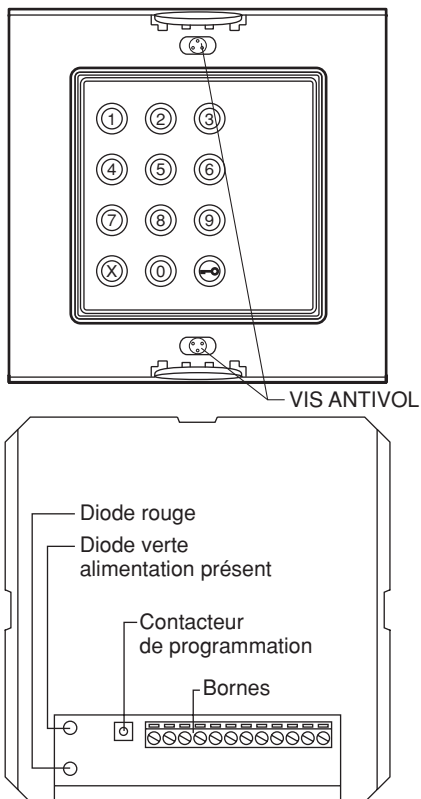

## CARACTERISTIQUES ELECTRIQUES

Tension d'alimentation: **12Vac ou 12Vdc +/- 10%**  
 Absorption maximum: **250mAac ou 150mAdc**  
 Absorption maximum au repos: **100mAac ou 50mAdc**

Charge maximale commutable des relais: **250Vac 5A**

### BORNES

+~	Positive alimentation (12Vac ou 12Vdc)
--	Négative alimentation (12Vac ou 12Vdc)
H	Plages horaires
A2	Ouvre-portes hall relais 2
A1	Ouvre-portes hall relais 1
S1	Contact commun relais 1
S3	Contact normalement ouvert relais 1
S2	Contact normalement fermé relais 1
S4	Contact commun relais 2
S6	Contact normalement ouvert relais 2
S5	Contact normalement fermé relais 2
GND	Masse

## PROGRAMMATION

### PROGRAMMATION DU MOT DE PASSE MAITRE

Le mot de passe maître est demandé chaque fois que l'on souhaite accéder à la modalité de programmation pour la configuration du dispositif. Mettre le dispositif sous tension.

Appuyer à trois reprises en l'espace de 6 secondes sur le contacteur de programmation, situé à côté du bornier.

Le dispositif émet trois bips sonores de confirmation et la diode rouge s'allume.

Entre le code mot de passe (3 à 8 chiffres).

Valider en appuyant sur la touche 🔔.

Le dispositif émet trois bips sonores de confirmation, la diode rouge s'éteint et le dispositif se met en mode de fonctionnement normal.

### ACCES A LA MODALITE DE PROGRAMMATION

A partir de la modalité de programmation, il est possible de configurer le fonctionnement du dispositif et de mémoriser ou modifier les codes d'accès.

Appuyer sur 🔔 X 🔔.

Entrer le mot de passe et appuyer sur 🔔.

Le dispositif émet trois bips sonores de confirmation et la diode rouge s'allume: le dispositif est alors en mode de programmation.

Pour quitter la modalité de programmation, appuyer sur la touche X durant au moins 3 secondes ou bien laisser le dispositif inactif pendant plus de 30 secondes.

## PROGRAMMATION DES OPTIONS RELAIS

Accéder à la modalité de programmation.

Entrer le code de configuration **nn a b ss**, où:

**nn** désigne le relais à configurer et peut prendre les valeurs suivantes:

- 31 = relais 1
- 32 = relais 2

**a** définit s'il est nécessaire de valider le code à l'aide de la touche 🔔 et peut prendre les valeurs suivantes:

- 1 = activation du relais en entrant simplement le code
- 2 = activation du relais en entrant le code et en confirmant par la touche 🔔.

**b** définit la modalité d'activation du relais et peut prendre les valeurs suivantes:

- 1 = activation mono-stable
- 2 = activation bi-stable

**ss** définit le temps d'activation, exprimé en secondes, et peut prendre les valeurs suivantes:

- 00 = 200ms (programmer cette valeur en cas d'activation bi-stable)
- 01 = 1 seconde
- ..
- 99 = 99 secondes

Appuyer sur la touche 🔔 pour confirmer.

Le dispositif émet trois bips sonores de confirmation et la diode rouge clignote à trois reprises.

En cas d'erreur de saisie du code, le dispositif émettra deux bips sonores et attendra le code correct.

## MEMORISATION DES CODES D'ACTIVATION

Accéder à la modalité de programmation.

Entrer le code de configuration **nn xxxxxxxx**, où:

**nn** définit l'emplacement de mémoire du code et peut prendre des valeurs comprises entre 01 et 22.

**xxxxxxx** code d'activation (3 à 8 chiffres).

Appuyer sur la touche 🔔 pour confirmer.

Définir le numéro du relais à activer avec le code indiqué:

- 1 = relais 1
- 2 = relais 2

Appuyer sur la touche 🔔 pour confirmer.

Le dispositif émet trois bips sonores de confirmation et la diode rouge clignote à trois reprises.

En cas d'erreur de saisie du code, le dispositif émettra deux bips sonores et attendra le code correct.

## EFFACEMENT D'UN CODE

Accéder à la modalité de programmation.

Entrer le code de configuration **99 nn**, où:

**99** identifie le code fonction à effacer  
**nn** définit l'emplacement de mémoire du code et peut prendre des valeurs comprises entre 01 et 22

Appuyer sur la touche 🔔 pour confirmer.

Le dispositif émet trois bips sonores de confirmation et la diode rouge clignote à trois reprises.

En cas d'erreur de saisie du code, le dispositif émettra deux bips sonores et attendra le code correct.

## PROGRAMMATION DU MOT DE PASSE POUR MODIFIER LES CODES

Le mot de passe pour modifier les codes sert à modifier les codes d'activation sans entrer en modalité de programmation.

Accéder à la modalité de programmation

Entrer le code de configuration **36 xxxxxxxx**:

**36** identifie le code fonction de changement mot de passe

**xxxxxxx** définit le nouveau mot de passe qui remplacera celui utilisé pour accéder à la programmation

Appuyer sur la touche 🔔 pour confirmer.

Le dispositif émet trois bips sonores de confirmation et la diode rouge clignote à trois reprises.

En cas d'erreur de saisie du code, le dispositif émettra deux bips sonores et attendra le code correct.

## MODIFICATION D'UN CODE MEMORISE

Appuyer sur **X**, **▲**.  
 Entrer le mot de passe pour modifier les codes.  
 Appuyer sur la touche **▲** pour confirmer.  
 Le dispositif émet trois bips sonores de confirmation et la diode rouge s'allume.

Entrer le code de configuration **90 0000**, où:  
**90** identifie le code fonction de changement du code  
**00000** est l'ancien code d'activation

Appuyer sur la touche **▲** pour confirmer.

Entrer le nouveau code d'activation (3 à 8 chiffres).  
 Appuyer sur la touche **▲** pour confirmer.  
 Le dispositif émet trois bips sonores de confirmation et la diode rouge clignote à trois reprises.  
 En cas d'erreur de saisie du code, le dispositif émettra deux bips sonores et attendra le code correct.

## PROGRAMMATION DE LA BORNE DES PLAGES HORAIRES

En habilitant la fonction "plages horaires", il est possible de définir, à l'aide d'un temporisateur (non livré), des périodes de la journée pendant lesquelles il suffit d'appuyer sur la touche **▲** pour activer les relais.

Accéder à la modalité de programmation.  
 Entrer le code de configuration **40 a**, où:  
**40** identifie le code fonction à effacer  
**a** définit le numéro du relais habilité pendant les plages horaires.  
 1 = relais 1  
 2 = relais 2  
 0 = fonction désactivée

Appuyer sur la touche **▲** pour confirmer.  
 Le dispositif émet trois bips sonores de confirmation et la diode rouge clignote à trois reprises.

En cas d'erreur de saisie du code, le dispositif émettra deux bips sonores et attendra le code correct.

*Pendant les plages horaires avec habilitation de l'ouverture à l'aide de la touche **▲** il n'est pas possible d'accéder à la modalité de programmation.*

## MISE A ZERO DES CODES D'ACTIVATION + MOT DE PASSE

Mettre le dispositif hors tension.  
 Maintenir appuyé le contacteur de programmation, situé à côté du bornier.  
 Mettre le dispositif sous tension, tout en appuyant sur le contacteur.  
 Relâcher le contacteur après avoir entendu un bip sonore prolongé.  
 Lors du relâchement du contacteur, le dispositif émettra trois bips sonores de confirmation.  
 Ainsi, les codes, les temps et les mots de passe précédemment programmés seront effacés.

## PARAMETRES IMPLICITES

PRESTATION	VALEUR
<b>Relais 1</b>	
Fonctionnement	Mono-stable
Temps d'activation	200 ms
Validation par touche <b>▲</b>	Non
<b>Relais 2</b>	
Fonctionnement	Mono-stable
Temps d'activation	200 ms
Validation par touche <b>▲</b>	Non

**Borne plages horaires** Fonction desactivée

## DESCRIPCIÓN

- El dispositivo de apertura de la puerta con teclado de código tendrá las siguientes características:
- Posibilidad de controlar dos entradas con 2 contactos de apertura de la puerta de relés, que se pueden accionar independientemente de cada uno de los códigos programados.
  - Control de franjas horarias.
  - 22 códigos usuario programables.
  - 12 teclas iluminadas en la cara posterior con leds (números de 0 a 9 color verde, "X" y "▲" color ámbar).
  - Duración de la activación de la apertura de la puerta programable en cada uno de los dos relés.
  - Posibilidad de programar los dos relés para la activación monoestable o biestable.
  - Posibilidad de conexión con pulsadores NO (pulsador del vestíbulo).

Vista delantera y posterior del módulo de apertura de puerta:



## CARACTERÍSTICAS ELÉCTRICAS

Tensión de alimentación: **12Vac o 12Vdc +/- 10%**  
 Absorción máxima: **250mAac o 150mAdc**  
 Absorción máxima en reposo: **100mAac o 50mAdc**  
 Carga máxima conmutable por los relés: **250Vac 5A**

## BORNES

- +~ Positivo de alimentación (12Vac o 12Vdc)
- Negativo de alimentación (12Vac o 12Vdc)
- H Franjas horarias
- A2 Apertura de la puerta del vestíbulo relé 2
- A1 Apertura de la puerta del vestíbulo relé 1
- S1 Contacto común relé 1
- S3 Contacto normalmente abierto relé 1
- S2 Contacto normalmente cerrado relé 1
- S4 Contacto común relé 2
- S6 Contacto normalmente abierto relé 2
- S5 Contacto normalmente cerrado relé 2
- GND Masa

## PROGRAMACIÓN DE LA CONTRASEÑA MASTER

La contraseña master se pide cada vez que se quiere entrar en el modo de programación para la configuración del dispositivo.  
 Alimentar el dispositivo.  
 Pulsar 3 veces, en un lapso de 6 segundos, el interruptor de programación que está junto al tablero de bornes.  
 El dispositivo emite 3 bips de confirmación y se enciende el led rojo.  
 Escribir el código contraseña de 3 a 8 cifras.  
 Aceptar con la tecla **▲**.  
 El dispositivo emite 3 bips de confirmación, se apaga el led rojo y el dispositivo entra en funcionamiento normal.

## ENTRADA EN EL MODO DE PROGRAMACIÓN

Desde el modo de programación es posible configurar el funcionamiento del dispositivo y memorizar o variar los códigos de acceso.

Pulsar **X** (🔔).

Escribir la contraseña y pulsar (🔔).

El dispositivo emite 3 bips de confirmación y se enciende el led rojo: el dispositivo se encuentra en estado de programación.

Se puede salir del modo de programación pulsando la tecla **X** durante al menos 3 segundos o dejando inactivo el dispositivo durante más de 30 segundos.

## PROGRAMACIÓN DE LAS OPCIONES DEL RELÉ

Entrar en el modo de programación.

Escribir el código de configuración **nn a b ss** en el que:

**nn** define el relé que se quiere configurar y puede tener los siguientes valores:

31 = relé 1

32 = relé 2

**a** define si es necesario aceptar el código con la tecla (🔔) y puede tener los siguientes valores:

1 = activación del relé sólo con la introducción del código

2 = activación del relé con la introducción del código y la aceptación con la tecla (🔔).

**b** define el modo de activación del relé y puede tener los siguientes valores:

1 = activación monoestable

2 = activación biestable

**ss** define el tiempo de activación expresado en segundos y puede tener los siguientes valores:

00 = 200ms (configurar este valor si está prevista la activación biestable)

01 = 1 segundo

..

99 = 99 segundos

Pulsar la tecla (🔔) para aceptar.

El dispositivo emite 3 bips de confirmación y el led rojo se enciende 3 veces.

En caso de error de introducción del código, el dispositivo emite 2 bips rápidos y queda en espera del código exacto.

## MEMORIZACIÓN DE LOS CÓDIGOS DE ACTIVACIÓN

Entrar en el modo de programación.

Escribir el código de configuración **nn xxxxxxxx** en el que:

**nn** define la posición de memoria del código y puede tener valores de 01 a 22.

**xxxxxxx** código de activación (de 3 a 8 cifras).

Pulsar la tecla (🔔) para aceptar.

Definir el número del relé que se quiere activar con el código indicado:

1 = relé 1

2 = relé 2

Pulsar la tecla (🔔) para aceptar.

El dispositivo emite 3 bips de confirmación y el led rojo se enciende 3 veces.

En caso de error de introducción del código, el dispositivo emite 2 bips rápidos y queda en espera del código exacto.

## ELIMINACIÓN DE UN CÓDIGO

Entrar en el modo de programación.

Escribir el código de configuración **99 nn** en el que:

**99** identifica el código función de eliminación

**nn** define la posición de memoria del código y puede tener valores de 01 a 22

Pulsar la tecla (🔔) para aceptar.

El dispositivo emite 3 bips de confirmación y el led rojo se enciende 3 veces.

En caso de error de introducción del código, el dispositivo emite 2 bips rápidos y queda en espera del código exacto.

## CONFIGURACIÓN DE LA CONTRASEÑA PARA LA VARIACIÓN DE CÓDIGOS

La contraseña para la variación de códigos sirve para modificar los códigos de activación sin entrar en el modo de programación.

Entrar en el modo de programación.

Escribir el código de configuración **36 xxxxxxxx**:

**36** identifica el código función de cambio de contraseña

**xxxxxxx** define la nueva contraseña que reemplazará la contraseña utilizada para entrar en la programación.

Pulsar la tecla (🔔) para aceptar.

El dispositivo emite 3 bips de confirmación y el led rojo se enciende 3 veces.

En caso de error de introducción del código, el dispositivo emite 2 bips rápidos y queda en espera del código exacto.

## CAMBIO DE UN CÓDIGO MEMORIZADO

Pulsar (🔔), **X**, (🔔).

Escribir la contraseña para la variación de códigos.

Pulsar la tecla (🔔) para aceptar.

El dispositivo emite 3 bips de confirmación y se enciende el led rojo.

Escribir el código de configuración **90 oooo** en el que:

**90** identifica el código función de cambio de código

**oooo** es el antiguo código de activación

Pulsar la tecla (🔔) para aceptar.

Escribir el nuevo código de activación de 3 a 8 cifras.

Pulsar la tecla (🔔) para aceptar.

El dispositivo emite 3 bips de confirmación y el led rojo se enciende 3 veces.

En caso de error de introducción del código, el dispositivo emite 2 bips rápidos y queda en espera del código exacto.

## PROGRAMACIÓN DEL BORNE DE LAS FRANJAS HORARIAS

Activando la función “franjas horarias” es posible definir, mediante un temporizador (no entregado), los periodos del día en los que se activan los relés; para ello, es suficiente pulsar la tecla (🔔).

Entrar en el modo de programación.

Escribir el código de configuración **40 a** en el que:

**40** identifica el código función de eliminación

**a** define el número del relé activado durante las franjas horarias.

1 = relé 1

2 = relé 2

0 = función desactivada

Pulsar la tecla (🔔) para aceptar.

El dispositivo emite 3 bips de confirmación y el led rojo se enciende 3 veces.

En caso de error de introducción del código, el dispositivo emite 2 bips rápidos y queda en espera del código exacto.

 Durante los periodos de franjas horarias con activación de la apertura sólo con la tecla (🔔) no es posible entrar en el modo de programación.

## PUESTA A CERO DE LOS CÓDIGOS DE ACTIVACIÓN + CONTRASEÑA

Cortar la alimentación al dispositivo.

Pulsar y mantener pulsado el interruptor de programación que está junto al tablero de bornes.

Alimentar el dispositivo mientras se mantiene pulsado el interruptor.

Soltar el interruptor después del bip prolongado.

Cuando se suelta el interruptor el dispositivo emite 3 bips de confirmación.

De esta manera se eliminan los códigos, los tiempos y las contraseñas programados con anterioridad

## CONFIGURACIONES PREDETERMINADAS

PRESTACIÓN	VALOR
<b>Relé 1</b>	
Funcionamiento	Monoestable
Tiempo de activación	200 ms
Confirmación con la tecla (🔔)	No
<b>Relé 2</b>	
Funcionamiento	Monoestable
Tiempo de activación	200 ms
Confirmación con la tecla (🔔)	No
<b>Borne de franjas horarias</b>	Función desactivada

## BESCHREIBUNG

Die Türöffnervorrichtung mit Code-Tastatur verfügt über die folgenden Charakteristiken:

- Möglichkeit der Verwaltung von zwei Eingängen mit 2 Relais-Türöffnerkontakten, die unabhängig von jedem der programmierten Codes betätigt werden können
- Verwaltung der Zeitabschnitte
- 22 programmierbare Teilnehmercodes
- 12 Tasten mit Hintergrundbeleuchtung über Led (Nummern von 0 bis 9 in grün, "X" und "☛" bernsteinfarben)
- Dauer der Türöffneraktivierung für jedes der beiden Relais programmierbar
- Möglichkeit der Programmierung der beiden Relais für die monostabile oder bistabile Aktivierung.
- Möglichkeit des Anschlusses an die Tasten NO (Hausflurtaste)

Vorder- und Hinteransicht des Türöffnermoduls:

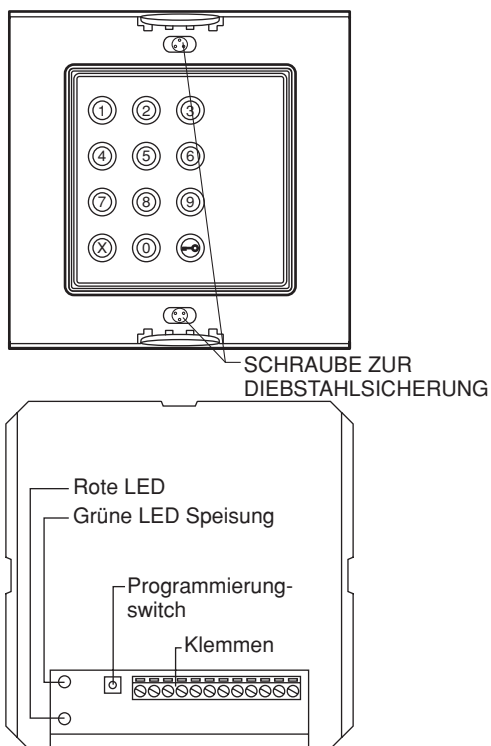

## ELEKTRISCHE EIGENSCHAFTEN

Versorgungsspannung: **12Vac und 12Vdc +/- 10%**  
 Maximale Stromaufnahme: **250mAac und 150mAdc**

Max. Stromaufnahme im Ruhezustand: **100mAac und 50mAdc**

Von den Relais schaltbare Höchstlast: **250Vac 5A**

## KLEMMEN

+~	Positiver Pol der Versorgung (12Vac und 12Vdc)
--	Negativer Pol der Versorgung (12Vac und 12Vdc)
H	Zeitabschnitte
A2	Türöffner Hausflur Relais 2
A1	Türöffner Hausflur Relais 1
S1	Gemeinsamer Kontakt Relais 1
S3	Arbeitskontakt Relais 1
S2	Ruhekontakt Relais 1
S4	Gemeinsamer Kontakt Relais 2
S6	Arbeitskontakt Relais 2
S5	Ruhekontakt Relais 2
GND	Erdanschluss

## PROGRAMMIERUNG

### EINGABE DES MASTER-KENNWORTS

Das Master-Kennwort wird jedes Mal abgefragt, wenn man sich in den Programmiermodus für die Konfiguration des Geräts begeben möchte.

Versorgung zum Gerät herstellen.

In einem Zeitraum von 6 Sekunden dreimal den Switch der Programmierung neben dem Klemmenbrett betätigen.

Das Gerät sendet zur Bestätigung 3 Pfeiftöne aus und die rote Led leuchtet auf.

Den Code des Kennworts mit 3 bis 8 Ziffern eingeben.

Mit der Taste ☛ bestätigen.

Das Gerät sendet zur Bestätigung 3 Pfeiftöne aus, die rote Led schaltet sich aus und das Gerät schaltet auf Normalbetrieb.

## ZUGRIFF AUF DEN PROGRAMMIERMODUS

Vom Programmiermodus aus kann die Funktion des Geräts konfiguriert und die Zugangscodes können gespeichert oder geändert werden.

☛ X ☛ betätigen.

Das Kennwort eingeben und ☛ betätigen

Das Gerät sendet zur Bestätigung 3 Pfeiftöne aus und die rote Led schaltet sich ein. Das Gerät befindet sich im Programmierstatus.

Das Verlassen des Programmiermodus erfolgt durch Betätigen der Taste X mindestens drei Sekunden lang oder durch Inaktivität des Geräts für mehr als 30 Sekunden.

## PROGRAMMIERUNG DER RELAISOPTIONEN

Begeben Sie sich in den Programmiermodus.

Den Konfigurationscode **nn a b ss** eingeben, in dem:

**nn** das Relais definiert, das konfiguriert werden soll und die folgenden Werte aufweisen kann:

31 = Relais 1

32 = Relais 2

**a** definiert, ob es erforderlich ist, den Code mit der Taste ☛ zu bestätigen und kann die folgenden Werte aufweisen:

1 = Aktivierung des Relais durch einmaliges Eingeben des Codes

2 = Aktivierung des Relais durch Eingabe des Codes und Bestätigen mit der Taste ☛.

**b** definiert den Aktivierungsmodus des Relais und kann die folgenden Werte aufweisen:

1 = monostabile Aktivierung

2 = bistabile Aktivierung

**ss** definiert die Aktivierungszeit ausgedrückt in Sekunden und kann die folgenden Werte aufweisen:

00 = 200ms (diesen Wert eingeben, wenn die bistabile Aktivierung vorgesehen ist)

01 = 1 Sekunde

..

99 = 99 Sekunden

Die Taste ☛ zum Bestätigen drücken.

Das Gerät sendet zur Bestätigung 3 Pfeiftöne aus und die rote Led blinkt dreimal auf.

Im Fall eines Fehlers beim Eingeben des Codes sendet das Gerät 2 schnelle Pfeiftöne aus und wartet die Eingabe des korrekten Codes ab.

## SPEICHERN DER AKTIVIERUNGSCODES

Begeben Sie sich in den Programmiermodus.

Den Konfigurationscode **nn xxxxxxxx** eingeben, in dem:

**nn** die Speicherposition des Codes definiert und Werte von 01 bis 22 aufweisen kann.

**xxxxxxx** Aktivierungscode (3 bis 8 Ziffern)

Die Taste ☛ zum Bestätigen drücken.

Die Nummer des Relais angeben, das mit dem angegebenen Code aktiviert werden soll:

1 = Relais 1

2 = Relais 2

Die Taste ☛ zum Bestätigen drücken.

Das Gerät sendet zur Bestätigung 3 Pfeiftöne aus und die rote Led blinkt dreimal auf.

Im Fall eines Fehlers beim Eingeben des Codes sendet das Gerät 2 schnelle Pfeiftöne aus und wartet die Eingabe des korrekten Codes ab.

## LÖSCHEN EINES CODES

Begeben Sie sich in den Programmiermodus.

Den Konfigurationscode **nn 99** eingeben, in dem:

**99** den Code mit der Löschfunktion identifiziert

**nn** die Speicherposition des Codes definiert und Werte von 01 bis 22 aufweisen kann

Die Taste ☛ zum Bestätigen drücken.

Das Gerät sendet zur Bestätigung 3 Pfeiftöne aus und die rote Led blinkt dreimal auf.

Im Fall eines Fehlers beim Eingeben des Codes sendet das Gerät 2 schnelle Pfeiftöne aus und wartet die Eingabe des korrekten Codes ab.

## KENNWORTEINGABE ZUR CODEÄNDERUNG

Das Kennwort zur Änderung der Codes dient der Modifizierung der Aktivierungscodes, ohne sich in den Programmiermodus zu begeben.

Begeben Sie sich in den Programmiermodus.

Den Konfigurationscode **36 xxxxxxxx** eingeben:

**36** identifiziert den Code mit der Funktion der Kennwortänderung

**xxxxxxx** definiert das neue Kennwort, das das ersetzt, mit dem man Zugriff auf den Programmiermodus erhalten hat

Die Taste ☛ zum Bestätigen drücken.

Das Gerät sendet zur Bestätigung 3 Pfeiftöne aus und die rote Led blinkt dreimal auf.

Im Fall eines Fehlers beim Eingeben des Codes sendet das Gerät 2 schnelle Pfeiftöne aus und wartet die Eingabe des korrekten Codes ab.

## ÄNDERN EINES GESPEICHERTEN CODES

☞, X, ☞ betätigen.

Das Kennwort für die Codeänderung eingeben.

Die Taste ☞ zum Bestätigen drücken.

Das Gerät sendet zur Bestätigung 3 Pfeiftöne aus und die rote Led schaltet sich ein.

Den Konfigurationscode **90 000** eingeben, in dem: **90** den Code mit der Funktion der Kennwortänderung identifiziert **00000** der alte Aktivierungscode ist Die Taste ☞ zum Bestätigen drücken.

Den neuen Aktivierungscode bestehend aus 3 bis 8 Ziffern eingeben.

Die Taste ☞ zum Bestätigen drücken.

Das Gerät sendet zur Bestätigung 3 Pfeiftöne aus und die rote Led blinkt dreimal auf.

Im Fall eines Fehlers beim Eingeben des Codes sendet das Gerät 2 schnelle Pfeiftöne aus und wartet die Eingabe des korrekten Codes ab.

## PROGRAMMIERUNG DER KLEMME DER ZEITABSCHNITTE

Durch Aktivierung der Funktion "Zeitabschnitte" können über einen Timer (nicht in der Lieferung enthalten) Zeiträume des Tages definiert werden, in denen es zur Aktivierung der Relais ausreicht, die Taste ☞ zu betätigen.

Begeben Sie sich in den Programmiermodus.

Den Konfigurationscode **40 a** eingeben, in dem

**40** den Code mit der Löschfunktion identifiziert **a** die Nummer des Relais definiert, das während der Zeitabschnitte aktiviert ist

1 = Relais 1

2 = Relais 2

0 = Funktion deaktiviert

Die Taste ☞ zum Bestätigen drücken.

Das Gerät sendet zur Bestätigung 3 Pfeiftöne aus und die rote Led blinkt dreimal auf.

Im Fall eines Fehlers beim Eingeben des Codes sendet das Gerät 2 schnelle Pfeiftöne aus und wartet die Eingabe des korrekten Codes ab.

 Während der Zeiträume der Zeitabschnitte, in denen das Öffnen mit nur einer Taste ☞ aktiviert ist, ist es nicht möglich, sich in den Programmiermodus zu begeben.

## NULLSTELLUNG DER AKTIVIERUNGSCODES UND DES KENNWORTS

Die Versorgung zum Gerät abschalten.

Den Switch der Programmierung neben dem Klemmenbrett drücken und gedrückt halten.

Das Gerät mit Strom versorgen, während der Switch gedrückt gehalten wird.

Den Switch loslassen, nachdem ein langer Pfeifton ertönt ist.

Im Moment des Loslassens des Switch sendet das Gerät drei Pfeiftöne zur Bestätigung aus.

Auf diese Weise werden die Codes, die Zeiten und die zuvor programmierten Kennwörter gelöscht.

## STANDARDEINSTELLUNGEN

LEISTUNGEN	WERT
<b>Relais 1</b>	
Betrieb	Monostabiler
Aktivierungszeit	200 ms
Bestätigung mit der Taste ☞	No

<b>Relais 2</b>	
Betrieb	Monostabiler
Aktivierungszeit	200 ms
Bestätigung mit der Taste ☞	No

**Klemme der Zeitabschnitte** Funktion Deaktiviert

## NOTE LEGATE AGLI SCHEMI NOTES ON DIAGRAMS REMARQUES CONCERNANT LES SCHEMAS NOTAS REFERIDAS A LOS ESQUEMAS HINWEISE IN VERBINDUNG MIT DEN PLÄNEN

CE.006 - SEZIONI MINIME  
DEI CONDUTTORI

DISTANZA MAX	m	50
Dal Modulo apriporta all'Alimentatore	mmq	1
Dal Modulo apriporta alla Serratura	mmq	1
Dal Modulo apriporta al Pulsante Interno		
Dal Modulo apriporta al Pulsante Postino	mmq	0,5
Dal Modulo apriporta al Contatto Orologio		

 SERRATURA ELETRICA: 12Vca - 15VA

CE.006 - MINIMUM WIRE  
CROSS-SECTION AREAS

MAX DISTANCE	m	50
Between door opener module and power supply	mmq	1
Between door opener module and lock	mmq	1
Between door opener module and Lobby push-button		
Between door opener module and Postman push-button	mmq	0,5
Between door opener module and Clock switch		

 ELECTRIC LOCK: 12Vac - 15VA

CE.006 - SECTIONS MINIMUM  
DES CONDUCTEURS

DISTANCE MAX	m	50
Entre le module ouvre-porte et l'alimentateur	mmq	1
Entre le module ouvre-porte et la serrure électrique	mmq	1
Entre le module ouvre-porte et Bouton 'interne'		
Entre le module ouvre-porte et Clé 'facteur'	mmq	0,5
Entre le module ouvre-porte et Interrupteur 'horloge'		

 SERRURE ELECTRIQUE: 12Vca - 15VA

CE.006 - SECCIONES MÍNIMAS  
DE LOS CONDUCTORES

DISTANCIA MAX	m	50
Entre el módulo de apertura de la puerta y el alimentador	mmq	1
Entre el módulo de apertura de la puerta y la cerradura eléctrica	mmq	1
Entre el módulo de apertura de Pulsador 'interno'		
Entre el módulo de apertura de Pulsador 'cartero'	mmq	0,5
Entre el módulo de apertura de Interruptor 'reloj'		

 CERRADURA ELÉCTRICA: 12Vca - 15VA

CE.006 - MINDESTABMESSUNGEN DER  
LEITERQUERSCHNITTE

MAX ABSTAND	m	50
Abstand zwischen dem Türöffnermodul und dem Netzteil	mmq	1
Abstand zwischen dem Türöffnermodul und der Elektroverriegelung:	mmq	1
Abstand zwischen dem Türöffnermodul und der "Innen" Taste		
Abstand zwischen dem Türöffnermodul und der "Briefträger" Taste	mmq	0,5
Abstand zwischen dem Türöffnermodul und der "Zeitregler" Taste		

 ELEKTRISCHES SCHLOSS: 12Vca - 15VA

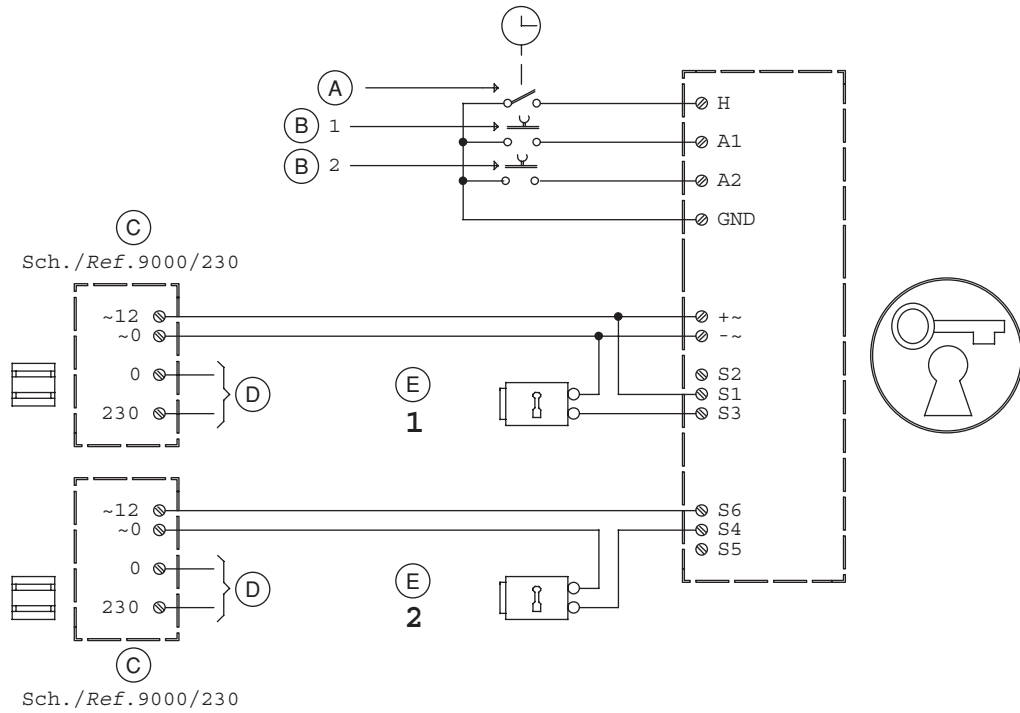

(A) Contatto Orologio  
 Clock switch  
 Interrupteur 'horloge'  
 Interruptor 'reloj'  
 "Zeitregler" Taste

(B) Azionamento Serratura  
 Lock release  
 Ouverture Serrure  
 Abertura de la cerradura  
 Öffnen Schloß

(C) Trasformatore  
 Transformer  
 Transformateur  
 Transformador  
 Transformator

(D) Rete~  
 Mains~  
 Secteur~  
 Red~  
 Netz~

(E) Serratura elettrica  
 Electric lock  
 Serrure électrique  
 Cerradura eléctrica  
 Elektrisches Schloss

**DS 1105-103****FILIALI**

20151 MILANO - V.Gallarate 218  
Tel. 02.380.111.75 - Fax 02.380.111.80  
00043 CIAMPINO (ROMA) V.L. Einaudi 17/19A  
Tel. 06.791.07.30 - Fax 06.791.48.97  
80013 CASALNUOVO (NA) V.Nazionale delle Puglie 3  
Tel. 081.193.661.20 - Fax 081.193.661.04  
30030 VIGONOVO (VE) - V.del Lavoro 71  
Tel. 049.738.63.00 r.a. - Fax 049.738.63.11  
66020 S.GIOVANNI TEATINO (CH) - V.Nenni 17  
Loc. Sambuceto Tel. 085.44.64.851  
Tel. 085.44.64.033 - Fax 085.44.61.862

**urmet**  
DOMUS

<http://www.urmetdomus.com>  
e-mail: [info@urmetdomus.it](mailto:info@urmetdomus.it)

**LBT 8112****STABILIMENTO**

URMETDOMUS S.p.A.  
10154 TORINO (ITALY)  
VIA BOLOGNA 188/C  
Telef. +39 011.24.00.000 (RIC. AUT.)  
Fax +39 011.24.00.300 - 323  
Area tecnica  
servizio clienti + 39 011.23.39.810